



Fitness ist unsere Inspiration - Der Weg zum gesunden Körper unser Erfolg

Wir leben in einer hochtechnisierten Wohlstandsgesellschaft die uns, bei allen Annehmlichkeiten auch zu immer mehr Bequemlichkeit verleitet. Viele unserer Kinder erliegen bereits früh dem Anreiz der virtuellen Welten und verbringen mehr Zeit vor einem Bildschirm als mit Bewegung an der frischen Luft und auch Erwachsene haben es nicht immer leicht, Zeit für das Training ihres Körpers zu finden.

Die negativen Folgen lesen wir immer öfter und in immer dramatischeren Berichten. Alarmierende Studien nennen mangelnde Bewegung und zu wenig Körpertraining als Mit-Ursache für viele unserer Leiden. Sei es Übergewicht und die daraus resultierenden Folgeschäden für Herz und Kreislauf, Verletzungen und Missbildungen des Bewegungsapparates.

Der allgemeine Rückgang in der Volksgesundheit hat, neben den Folgen für jeden Einzelnen von uns, auch Auswirkungen für die Allgemeinheit. Die Kosten für medizinische Behandlungen, die Ausgaben für Medikamente, Therapeuten, etc. explodieren und die aus vermeidbaren Krankheiten und Krankenhaus-aufenthalten resultierenden Abwesenheiten vom Arbeitsplatz sind von der Wirtschaft immer schwerer zu verkraften.

Innofit bietet Möglichkeiten diesem Trend entgegenzuwirken.

InnoFit - wer wir sind:

Unsere anerkannten und zertifizierten und nahezu wartungsfreien Outdoor-Fitnessgeräte, bieten jedem die Möglichkeit auf unkomplizierte Art und Weise etwas für seinen Körper und damit für seine Gesundheit zu tun. Die Trainingsstationen, wie man sie sonst nur aus Fitnesscentern kennt, decken vielfältige Trainingsziele ab. Während für die einen der Muskelaufbau wichtig ist, legen andere Wert auf Konditionstraining, Ausdauer, Mobilisierung der Gelenke aber auch für therapeutische Zwecke oder nur Spaß an der Bewegung. Alles ist möglich, und das frei zugänglich also gratis und ohne Einschreibgebühren. Jeder kann trainieren so lange, so viel und wann immer er will.

Die Palette an Trainingsmöglichkeiten, die übrigens stetig durch neue Patente erweitert wird, lässt kaum Wünsche offen. Wir bieten neben den „Klassikern“ wie sie weithin bekannt sind, auch Geräte speziell für Kinder und für ältere Menschen bzw. solche mit körperlichen Einschränkungen bis hin zu rollstuhlgerechten Stationen.

Die wartungsarmen Outdoor Fitnessgeräte von InnoFit machen aus Spielplätzen Begegnungszonen für alle Generationen. Die Fitnessparks bilden die ideale Bereicherung für das Freizeitangebot Ihrer Gemeinde.

Outdoor Fitnessgeräte sind eine professionelle Möglichkeit für gezielte sportliche Betätigung und schaffen Relaxzonen für Training, Erholung und Spiel. Sie helfen Parks besser zu nutzen und regen Spaziergänger zu gezielter Bewegung an. Wir schaffen die Möglichkeiten für generationsübergreifende gemeinsame Aktivitäten und für die Verbesserung der allgemeinen Gesundheit.



InnoFit macht Fitness einfach:

- **Training gratis** – Die Benützung der Outdoor Fitnessgeräte von InnoFit ist in der Regel kostenlos, die Parks frei und für jedermann zugänglich. Keine Gebühren und keine Vertragsbindung.
- **Training zu jeder Zeit** – Durch die freie Zugänglichkeit zu den Geräten kann jeder die für ihn passende Trainingszeit und Trainingsdauer frei wählen.
- **Training an der frischen Luft** – Outdoor Fitnessgeräte stehen unter freiem Himmel, das Training erfolgt nicht in stickigen Räumen.
- **Training in jedem Outfit** – Umziehen wie in einem Fitnesscenter ist nicht notwendig, unsere Geräte können in Alltagskleidung benutzt werden.
- **Training ohne komplizierte Einweisung** – Unsere Geräte müssen nicht vorbereitet oder eingestellt werden, jeder trainiert gegen sein eigenes Körpergewicht. Die Bedienung ist denkbar einfach.
- **Training für jedes Alter** – InnoFit Geräte gibt es für jede Altersgruppe.
- **Training gemeinsam** – Unsere Outdoor Fitnessparks bieten Gelegenheit zu gemeinsamen Erlebnissen von Gleichgesinnten. Kennenlernen und Kommunikation inklusive.



Wir sind DER Anbieter für Outdoor Fitness !!

Sie können aus mehr als 40 unterschiedlichen Trainingsstationen für beschriebene Ertüchtigungsübungen des ganzen Körpers in verschiedenen Ausführungen und Serien wählen. Unsere 12 Kallistheneanlagen bieten weitere Möglichkeiten für individuelle Übungen.

Unsere Geräte: formschön, komfortabel und langlebig !

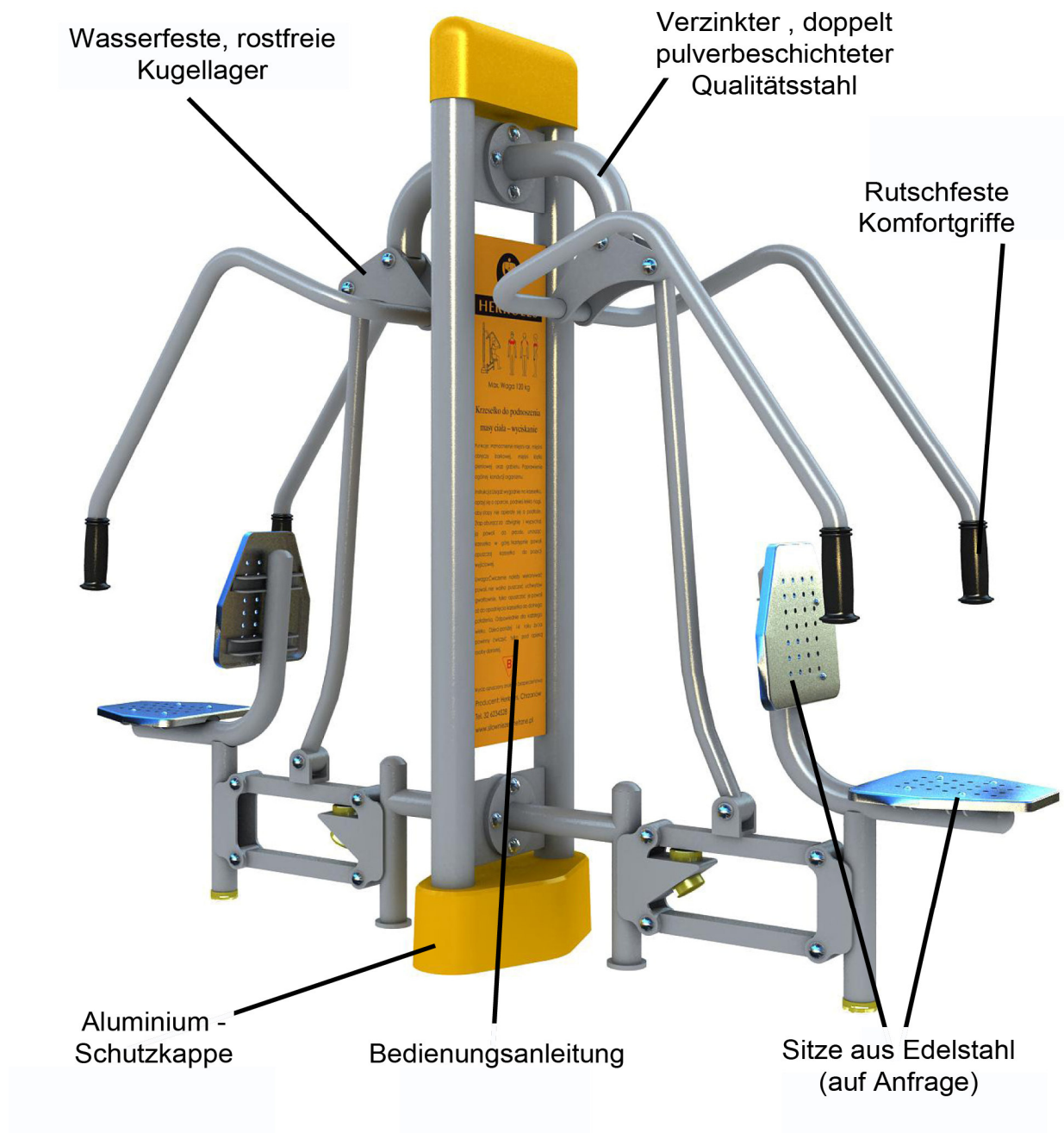



Normgerecht:

Alle unsere Herkules®-Produkte entsprechen der europäischen Norm EN 16630 über Outdoor-Sportgeräte.

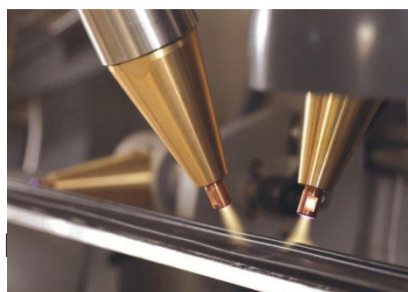

Die besten Materialien:

Für unsere in Europa zusammengesetzten Geräte kommen nur die besten Materialien und Fertigungsprozesse zum Einsatz um Komfort und Langlebigkeit zu garantieren: Verzinkter und hochgradig rostfreier Stahl, wasserfeste Kugellager, hoch widerstandsfähige Kunststoffe, Ergonomie und Design...



Garantie:

Die Komponenten der Herkules®-Fitnessgeräte bieten eine Garantie von bis zu 10 Jahren.



HERKULES®-Geräte: Führend in Europa

Mit mehr als 10 Jahren Erfahrung, mehr als 20.000 Geräten in ungefähr 3500 Fitnessparks ist Herkules® führend unter den Outdoor-Fitnessgeräten. Diese Parks in Österreich, Deutschland, Polen, Tschechien und Frankreich fördern die allgemeine Gesundheit und schaffen ein sportliches Miteinander aller Generationen.



Rostfreier Edelstahl

Für eine nahezu unbegrenzte Haltbarkeit insbesondere in feuchter oder salziger Umgebung empfehlen wir uneingeschränkt unsere Edelstahl-Serie. Ebenso sind Teile wie Sitze und verschiedene Fußstützen der anderen Serien in Edelstahl-Ausführung erhältlich.

Hunderte Kombinationen:

Unsere im Aufbau einheitlichen Serien erlauben die verschiedensten Geräte zu individuellen Trainingsstationen zu kombinieren um den Anforderungen für Ihren attraktiven Fitnesspark am besten zu entsprechen.



EXEMPLE : STEPPER + TWISTER

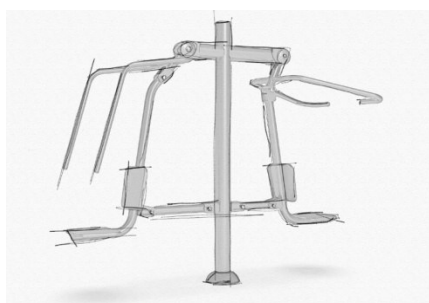

Ständige Innovationen

Unsere Teams und unsere Leistungspartner arbeiten ständig an der Erstellung von neuen noch innovativeren und wirkungsvolleren Geräten um die breit gestreuten Trainings-Bedürfnisse aller abdecken zu können.



Sunshine Serie



THJ-B01

Double push chair

Dimensions: 2290 x 665 x 2012 mm

Safety zone: 5290 x 3660 mm

Die Geräte der Serie
 Sunshine sind aus
 verzinktem und doppelt
 pulverbeschichtetem
 Qualitätsstahl



THJ-B01

Single push chair

Dimensions: 1220 x 665 x 2012 mm

Safety zone: 4220 x 3665 mm

Brustpresse - Doppelstation



THJ-B02

Double pull chair

Dimensions: 2290 x 742 x 1921 mm

Safety zone: 5290 x 3742 mm



Brustpresse - Einzelstation



THJ-B02

Single pull chair









Dimensions: 1700 x 742 x 1921 mm









Safety zone: 4700 x 3742 mm

Latzug - Doppelstation

Latzug - Einzelstation

 <p>THJ-B03 Leg support Dimensions: : 993 x 993 x 1240 mm Safety zone: 3993 x 3993 mm</p>	<p>Der Sicherheitsbereich (Safety zone), ca 150cm rund um die Trainingsstation können bei nebeneinanderstehenden Geräten auch überlappen</p> 	 <p>THJ-B04 Cross trainer Dimensions: 1461 x 577 x 1646 mm Safety zone: 4135 x 3557 mm</p>
Beinstütze		
 <p>THJ-B05 Hip and back massager Dimensions: 1396 x 745 x 1489 mm Safety zone: 4396 x 3745 mm</p>	 <p>THJ-B06 Triple pull up bars Dimensions: 1700 x 1700 x 2268 mm Safety zone: 4700 x 4700 mm</p>	 <p>THJ-B07 Hanging wheels Dimensions: 1846 x 472 x 2921 mm Safety zone: 4846 x 3472 mm</p>
Massagestation Hüfte/Rücken		
 <p>THJ-B08 Rowing machine Dimensions: 1364 x 1085 x 1109 mm Safety zone: 4364 x 4085 mm</p>	 <p>THJ-B09 Gymnastics goat Dimensions: 1460 x 590 x 1195 mm Safety zone: 4460 x 3610 mm</p>	 <p>THJ-B10 Double surfer Dimensions: 1272 x 852 x 1488 mm Safety zone: 4272 x 3852 mm</p>
Klimmzug Stangen		
Tai Chi Räder hängend		
Rudergerät		
Gymnastik Bock		
Surfer - Doppelstation		

 <p>THJ-B11 Air walker Dimensions: 1207 x 482 x 1478 mm Safety zone: 4207 x 3482 mm</p>	 <p>THJ-B12 Tai Chi wheels Dimensions: 1160 x 1285 x 1416 mm Safety zone: 4160 x 4285 mm</p>	 <p>THJ-B13 Double leg press Dimensions: 2348 x 472 x 1791 mm Safety zone: 5348 x 3472 mm</p>
<p>Air Walker</p>	<p>Tai Chi Räder</p>	<p>Beinpresse - Doppelstation</p>
 <p>THJ-B13 Single leg press Dimensions: 1324 x 472 x 1791 mm Safety zone: 4324 x 3472 mm</p>	<p>Die Geräte sind einfach zu bedienen und aufgrund der Konstruktion leicht instandzuhalten und wartungsarm.</p> 	 <p>THJ-B14 Double wab board Dimensions: 1533 x 1237 x 757 mm Safety zone: 4533 x 4237 mm</p>
<p>Beinpresse - Einzelstation</p>		<p>Rumpfbank - Doppelstation</p>
 <p>THJ-B15 Upside down board Dimensions: 1200 x 796 x 1762 mm Safety zone: 4200 x 3796 mm</p>	 <p>THJ-B16 Triple twister Dimensions: fi: 1910 x 1364 mm Safety zone: fi: 4910 mm</p>	 <p>THJ-B17 Gym bars Dimensions: 1950 x 562 x 1608 mm Safety zone: 4950 x 3562 mm</p>
<p>Schwerkraft Trainer</p>	<p>Twister -Triplestation</p>	<p>Gymnastik Stangen</p>

 <p>THJ-B18 Bonny rider Dimensions: 1305 x 665 x 1297 mm Safety zone: 4305 x 3665 mm</p>	 <p>THJ-B19 Big training wheels Dimensions: 891 x 900 x 1761 mm Safety zone: 3891 x 3900 mm</p>	 <p>THJ-B20 Single butterfly Dimensions: : 1665 x 1441 x 1957 mm Safety zone: 4665 x 4441 mm</p>
<p>Bonny Reiter</p>	<p>Trainingsräder - groß</p>	<p>Butterfly - Einzelstation</p>
 <p>THJ-B21 Chess table Dimensions: 1758 1758 x 769 mm Safety zone: 4758 x 4758 mm</p>		 <p>THJ-B24 Double leg adductor Dimensions: 1214 x 590 x 1331 mm Safety zone: 4214 x 3590 mm</p>
<p>Schachttisch</p>		<p>Adduktorentrainer stehend</p>
 <p>THJ-B23 Leg lift Dimensions: 812 x 884 x 1198 mm Safety zone: 3884 mm</p>	 <p>THJ-B25 Single stepper Dimensions: 757 x 592 x 1331 mm Safety zone: 3731 x 3592 mm</p>	 <p>THJ-B25 Double stepper Dimensions: 1214 x 590 x 1331 mm Safety zone: 4214 x 3590 mm</p>
<p>Beinhebel</p>	<p>Stepper - Einzelstation</p>	<p>Stepper - Doppelstation</p>



THJ-B26
 Double sitting twister with back massager
Dimensions: 1517 x 798 x 1556 mm
Safety zone: 4517 x 3798 mm



THJ-B27
 Ladder with pull up bar
Dimensions: 420 x 685 x 1963 mm
Safety zone: 3420 x 3685 mm



THJ-B28
 Bicycle
Dimensions: 1076 x 516 x 1296 mm
Safety zone: 4076 x 3516 mm

Sitz Twister mit Rückenmass.

Leiter mit Klimmstange

Fahrradtrainer



THJ-B29
 Arm press
Dimensions: 1556 x 774 x 1023 mm
Safety zone: 4556 x 3774 mm



THJ-B30
 Low pull up chair
Dimensions: 1278 x 662 x 962 mm
Safety zone: 4278 x 3662 mm

Armpresse

Klimmzug Sitz



THJ-D22/B
 Single walking machine
Dimensions: 1060 x 580 x 1410 mm
Safety zone: 4060 x 3580 mm



THJ-D22/B
 Double walking machine
Dimensions: 1266 x 554 x 1647 mm
Safety zone: 4266 x 3554 mm



THJ-B24
 Park bench pedals

Walker - Einzelstation

Walker - Doppelstation

Pedale f. Parkbank

 <p>THJ-D14/B Single ladder Dimensions: 420 x 685 x 1963 mm Safety zone: 3420 x 3685 mm</p>	 <p>THJ-D14/B Ladder + leg pull up Dimensions: 1714 x 1038 x 2061 mm Safety zone: 4714 x 4038 mm</p>	 <p>THJ-D14/B Single leg pull up Dimensions: 1514 x 1038 x 2061 mm Safety zone: 4514 x 4038 mm</p>
<p>Leiter - Einzelstation</p>	<p>Leiter u. Beintrainer Kombi</p>	<p>Beintrainer - Einzelstation</p>
 <p>THJ-D10/B Wab board + back straightener Dimensions: 1602 x 1269 x 900 mm Safety zone: 4602 x 4269 mm</p>	<p>Kombistationen sparen Platz, bieten aber doppeltes Training !!</p> 	 <p>THJ-B12 + THJ-B19 Tai Chi wheels + big training wheel Dimensions: 1083 x 1160 x 1761 mm Safety zone: 4160 mm</p>
<p>Rumpfbank/Rückenstrecker</p>		<p>TaiChi u. großes Trainingsrad</p>
 <p>THJ-B10 + THJ-B16 Twister + surfer Dimensions: 1584 x 853 x 1502 mm Safety zone: 4584 x 3853 mm</p>	 <p>THJ-B16 + THJ-B25 Twister + stepper Dimensions: : 1300 x 800 x 1466 mm Safety zone: 4300 x 3800 mm</p>	 <p>THJ-B10 + THJ-B11 + THJ-B16 Twister + air walker+ surfer Dimensions: 2635 x 806 x 1397 mm Safety zone: 5635 x 3806 mm</p>
<p>Surfer und Twister</p>	<p>Surfer und Stepper</p>	<p>Surfer-Air Walker-Twister</p>



THJ-D01
 Push chair
Dimensions: 2326 x 772 x 2000 mm
Safety zone: 5326 x 3772 mm

Brustpresse

Die Moonlight Serie ist modular aufgebaut, so dass jedes beliebige Trainingsgerät zu Einzel- oder Doppelstationen kombiniert werden kann



THJ-D02
 Pull chair
Dimensions: 2330 x 752 x 2000 mm
Safety zone: 5330 x 3752 mm

Latzug



THJ-D03
 Surfer
Dimensions: 1838 x 803 x 2000 mm
Safety zone: 4838 x 3803 mm

Surfer



THJ-D04
 Air walker
Dimensions: 2965 x 830 x 2000 mm
Safety zone: 5965 x 3830 mm









Air Walker











THJ-D05
 Leg press
Dimensions: 2379 x 550 x 2000 mm
Safety zone: 5379 x 3550 mm

Beinpresse

 <p>THJ-D06 Bicycle Dimensions: 1841 x 1164 x 2000 mm Safety zone: 4841 x 4164 mm</p>	 <p>THJ-D07 Sitting leg adductor Dimensions: 3130 x 1218 x 2000 mm Safety zone: 6132 x 4218 mm</p>	 <p>THJ-D08 Butterfly classic/reverse Dimensions: 2901 x 1425 x 2000 mm Safety zone: 5901 x 4425 mm</p>
<p>Fahrradtrainer</p>	<p>Adduktorentrainer sitzend</p>	<p>Butterfly</p>
 <p>THJ-D09 Sitting back massager Dimensions: 1767 x 889 x 2000 mm Safety zone: 4767 x 3889 mm</p>		 <p>THJ-D10 Back straightener Dimensions: 1830 x 870 x 2000 mm Safety zone: 4830 x 3870 mm</p>
<p>Massagestation Rücken sitzend</p>		<p>Rückenstrecker</p>
 <p>THJ-D10 Wab board Dimensions: 1490 x 1396 x 2000 mm Safety zone: 4490 x 4396 mm</p>	 <p>THJ-D10 Wab board + back straightener Dimensions: 1645 x 1533 x 2000 mm Safety zone: 4645 x 4533 mm</p>	 <p>THJ-D11 Cross trainer Dimensions: 3705 x 641 x 2000 mm Safety zone: 6705 x 3641 mm</p>
<p>Rumpfbank</p>	<p>Rumpfbank/Rückenstrecker</p>	<p>Cross Trainer</p>

 <p>THJ-D12 Hip massager + back massager Dimensions: : 1982 x 765 x 2000 mm Safety zone: 4982 x 3765 mm</p>	 <p>THJ-D13 Gym bars Dimensions: 2392 x 714 x 2000 mm Safety zone: 5392 x 3714 mm</p>	 <p>THJ-D14 Ladder + leg pull up Dimensions: 1583 x 1019 x 2081 mm Safety zone: 4583 x 4019 mm</p>
<p>Massagestation Hüfte/Rücken</p>	<p>Gymnastikstangen</p>	<p>Leiter und Beintrainer</p>
 <p>THJ-D15 Bonny Rider Dimensions: 1982 x 765 x 2000 mm Safety zone: 4982 x 3765 mm</p>	<div style="border: 2px solid yellow; border-radius: 50%; padding: 10px; background-color: #fff9c4;"> <p>Die Geräte der Serie Moonlight sind aus verzinktem und doppelt pulverbeschichtetem Qualitätsstahl</p>  </div>	 <p>THJ-D16 Pull up rack Dimensions: 1488 x 787 x 2174 mm Safety zone: 4488 x 3787 mm</p>
<p>Bonny Reiter</p>		<p>Klimmzug Stangen</p>
 <p>THJ-D17 Leg support Dimensions: 1344 x 1080 x 2000 mm Safety zone: 4344 x 4080 mm</p>	 <p>THJ-D18 Big training wheels Dimensions: 1454 x 921 x 1997 mm Safety zone: 4454 x 3921 mm</p>	 <p>THJ-D18 Tai Chi wheels Dimensions: 1645 x 1158 x 1997 mm Safety zone: 4645 x 4158 mm</p>
<p>Beinstütze</p>	<p>Trainingsräder - groß</p>	<p>Tai Chi Räder</p>

 <p>THJ-D18 Big training wheel + Tai Chi wheels Dimensions: 1546 x 1191 x 2000 mm Safety zone: 4546 x 4191 mm</p>	 <p>THJ-D19 Arms trainer Dimensions: 1248 x 992 x 2662 mm Safety zone: 4248 x 3992 mm</p>	 <p>THJ-D20 Back massager + sitting massager Dimensions: 1978 x 772 x 2000 mm Safety zone: 4978 x 3772 mm</p>
<p>Trainingsrad/TaiChi Räder</p>	<p>Armtrainer</p>	<p>Massagestation Rücken</p>
 <p>THJ-D21 Stepper Dimensions: 1680 x 580 x 2000 mm Safety zone: 4680 x 3580 mm</p>	 <p>THJ-D21 Twister Dimensions: 1787 x 591 x 2000 mm Safety zone: 4787 x 3591 mm</p>	 <p>THJ-D21 Twister + stepper Dimensions: 1686 x 590 x 2000 mm Safety zone: 4686 x 3590 mm</p>
<p>Stepper</p>	<p>Twister</p>	<p>Twister und Stepper</p>
 <p>THJ-D22 Walking machine Dimensions: 3020 x 554 x 2000 mm Safety zone: 6020 x 3554 mm</p>	<div data-bbox="609 1412 998 1699" style="border: 2px solid black; border-radius: 20px; padding: 10px; background-color: #fff9c4;"> <p>Alle Geräte verfügen über die entsprechenden Sicherheitszertifikate, sind extrem widerstandsfähig und nahezu wartungsfrei.</p> </div> 	 <p>THJ-D23 Rowing machine Dimensions: 2522 x 1649 x 2000 mm Safety zone: 5522 x 4649 mm</p>
<p>Walker</p>		<p>Rudertrainer</p>



THJ-B24/D

Standing leg adductor

Dimensions: 1950 x 591 x 2000 mm

Safety zone: 4950 x 3591 mm



THJ-D25

Hand reel

Dimensions: 1698 x 653 x 2000 mm

Safety zone: 4698 x 3653 mm



THJ-D26

Biceps trainer

Dimensions: 2617 x 550 x 2000 mm

Safety zone: 5617 x 3550 mm

Adduktorentrainer stehend

Handrolle

Bizepstrainer





Unsere vielfältigen Kallisthenie-Anlagen bieten universelle Trainingsmöglichkeiten in einer kaum begrenzten Anzahl von Übungen. Diese Street-Workout Stationen richten sich vor allem an solche Sportler, die sich in der Welt des Fitnessstrainings zuhause fühlen und mit einer Vielzahl von möglichen Übungen gut vertraut sind. Aufgrund der Charakteristik der Übungen empfehlen wir bei diesen Anlagen unbedingt die Absicherung durch geeignete Fallschutzmaßnahmen (z.B. Matten)



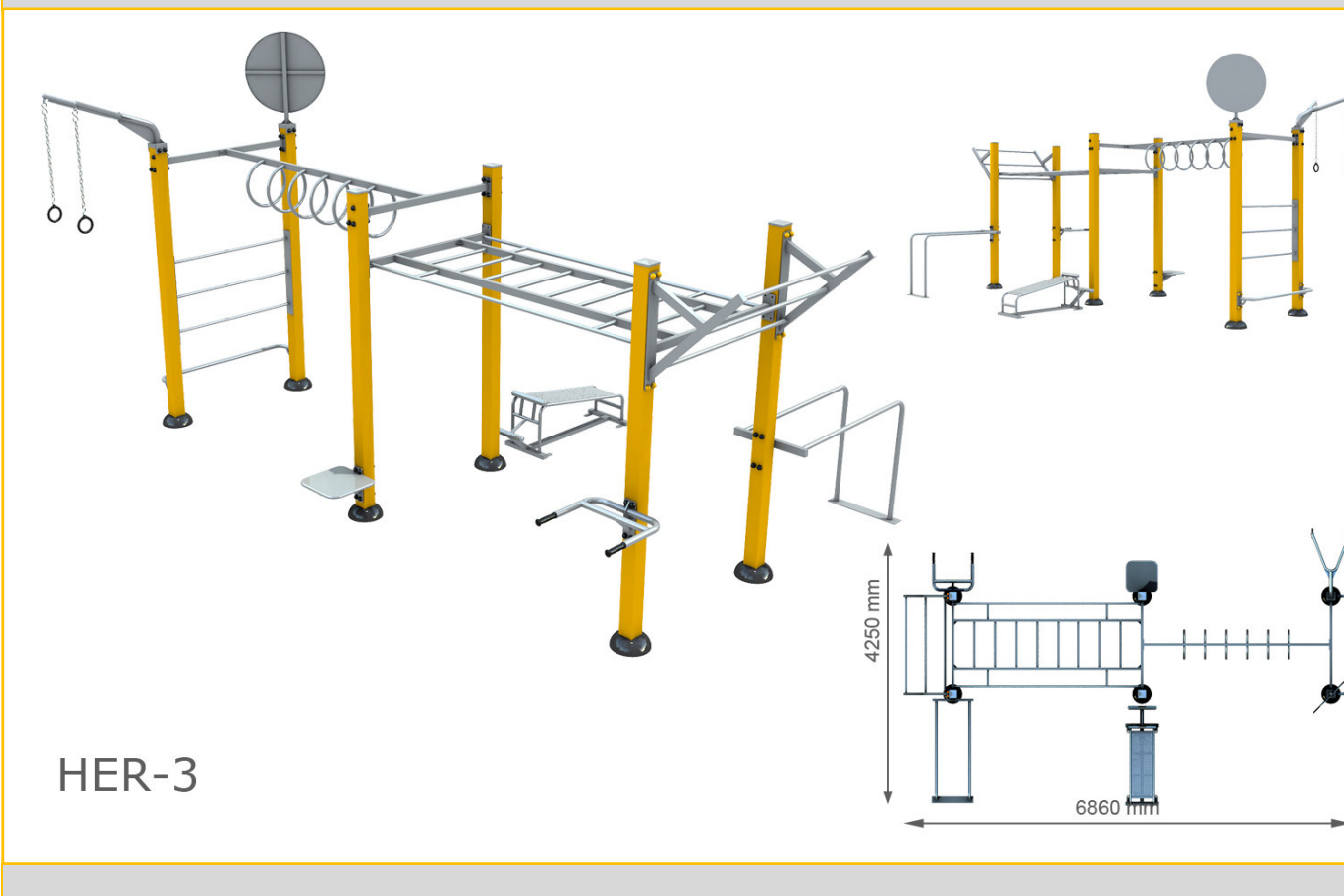
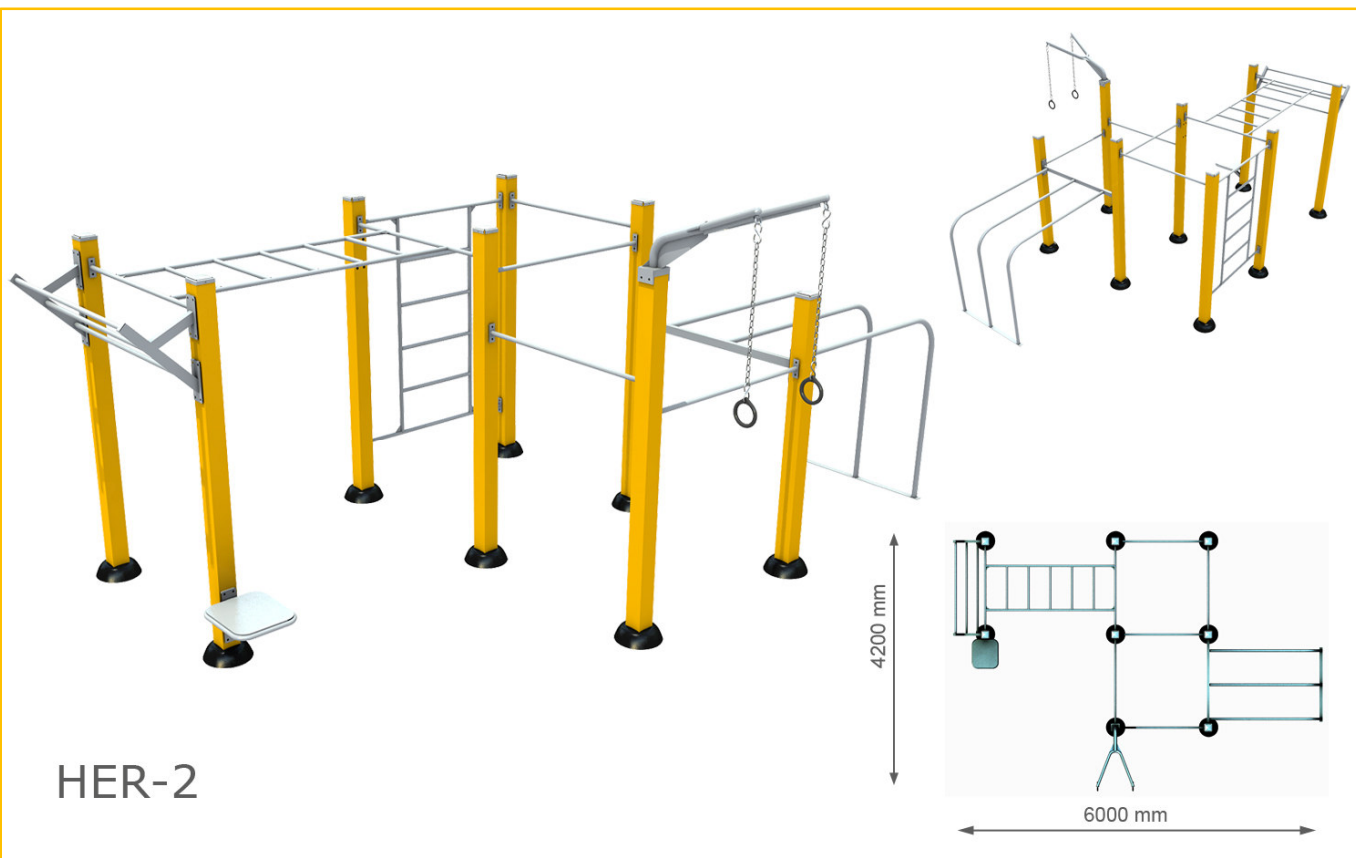

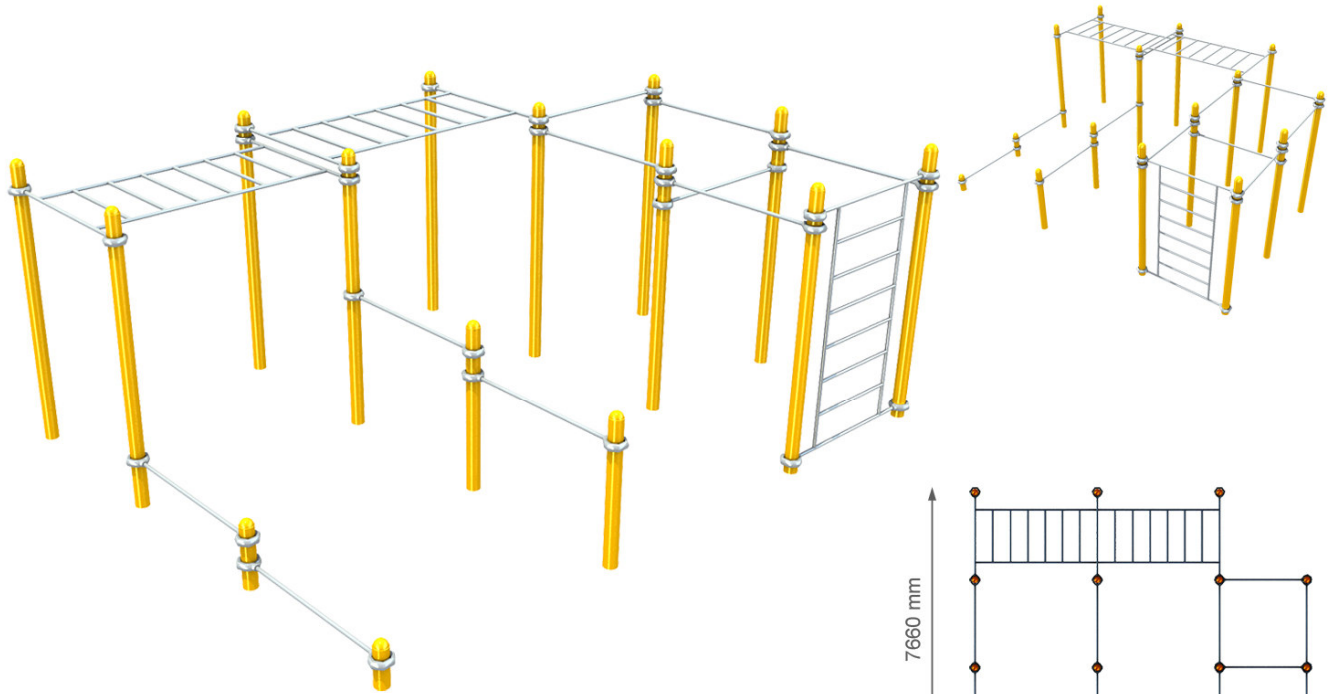

HER-4

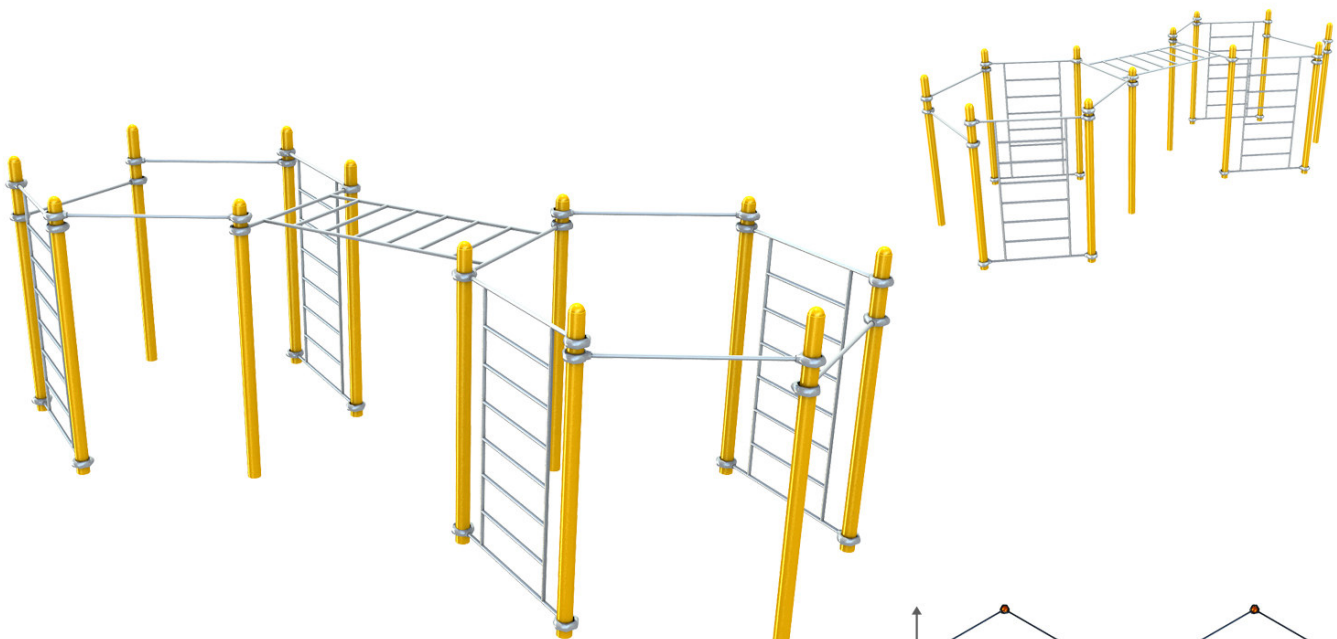
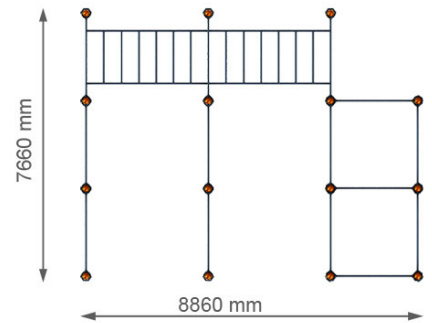

HER-5

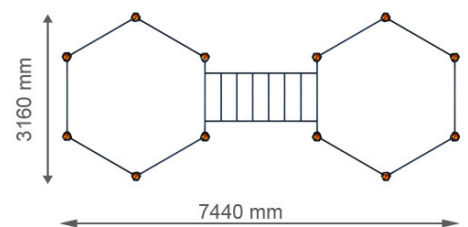

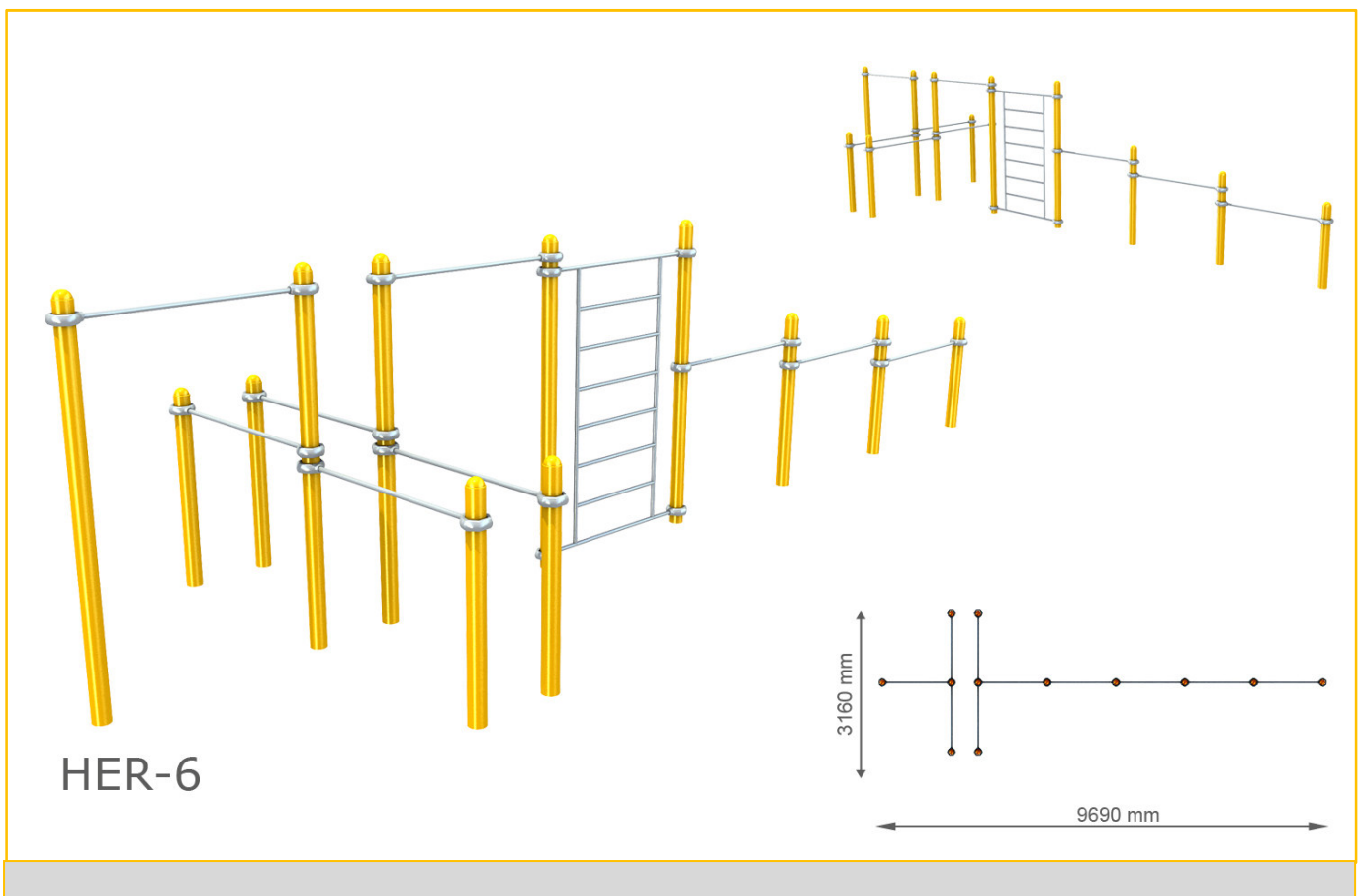

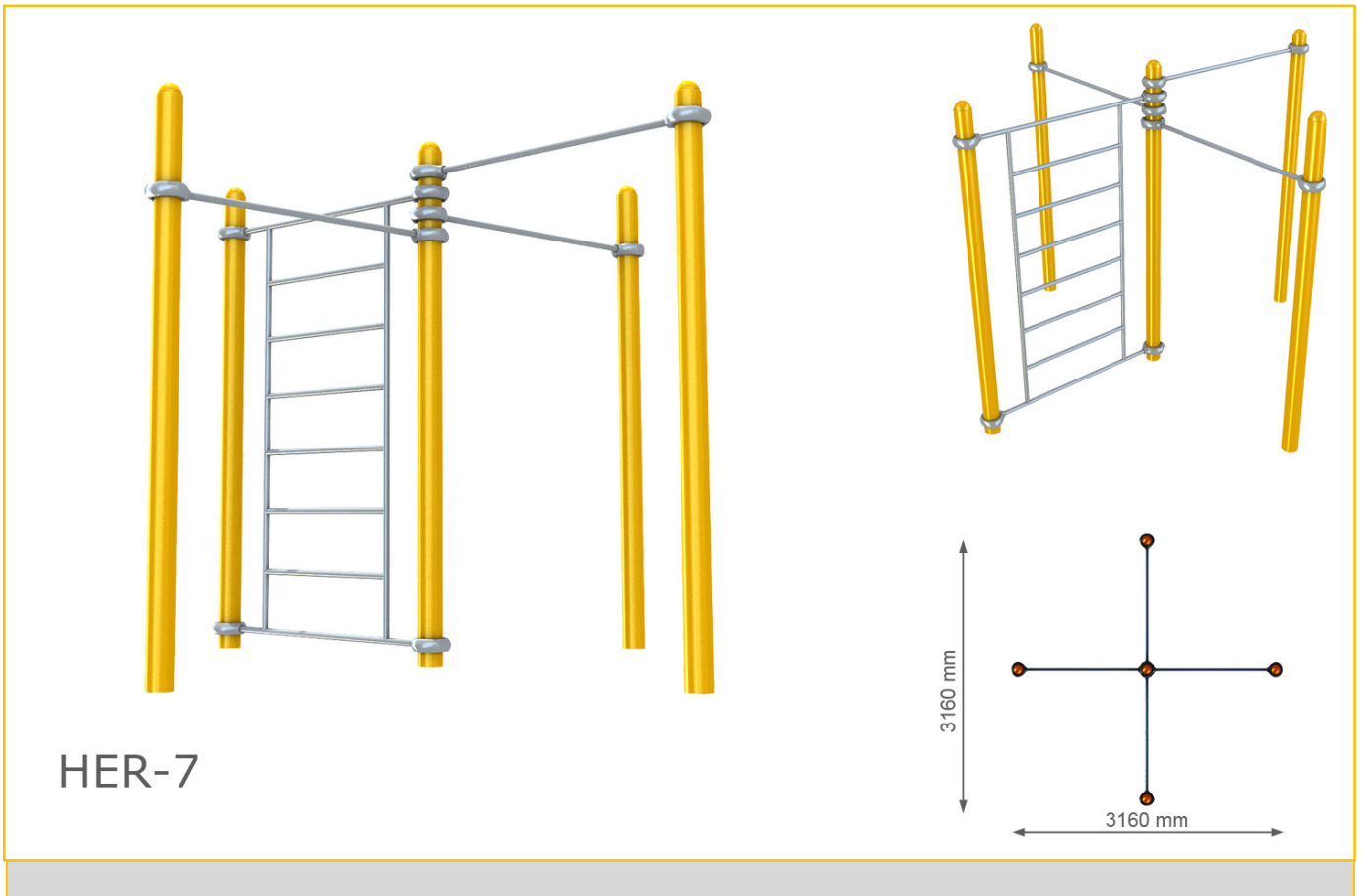

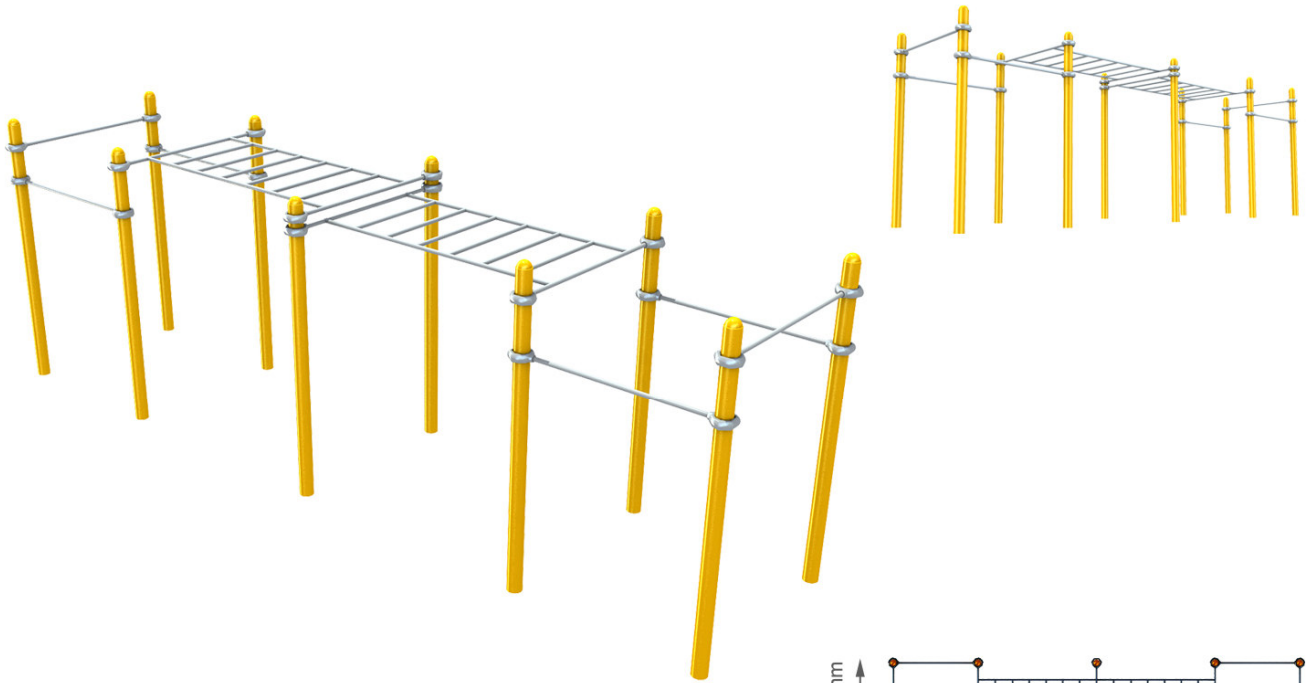

HER-8

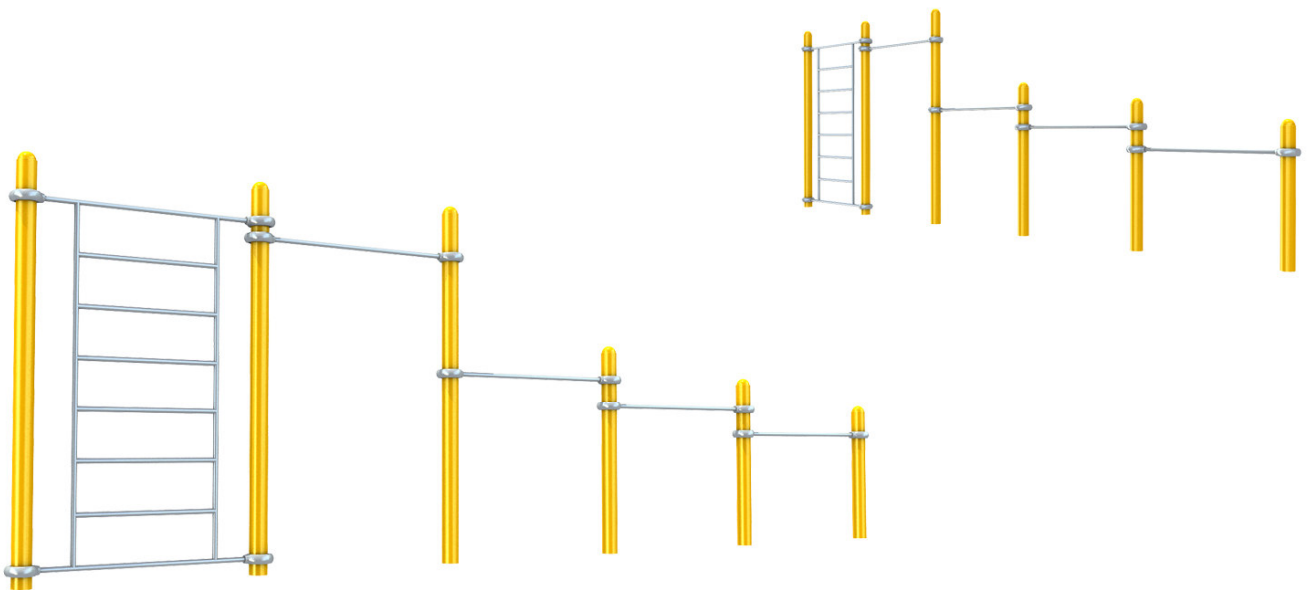
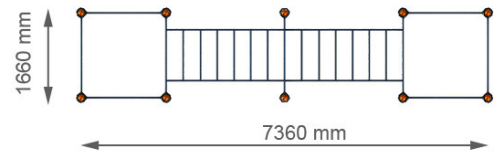

HER-9

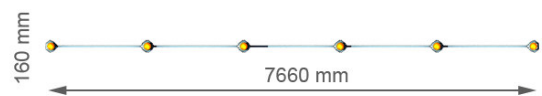

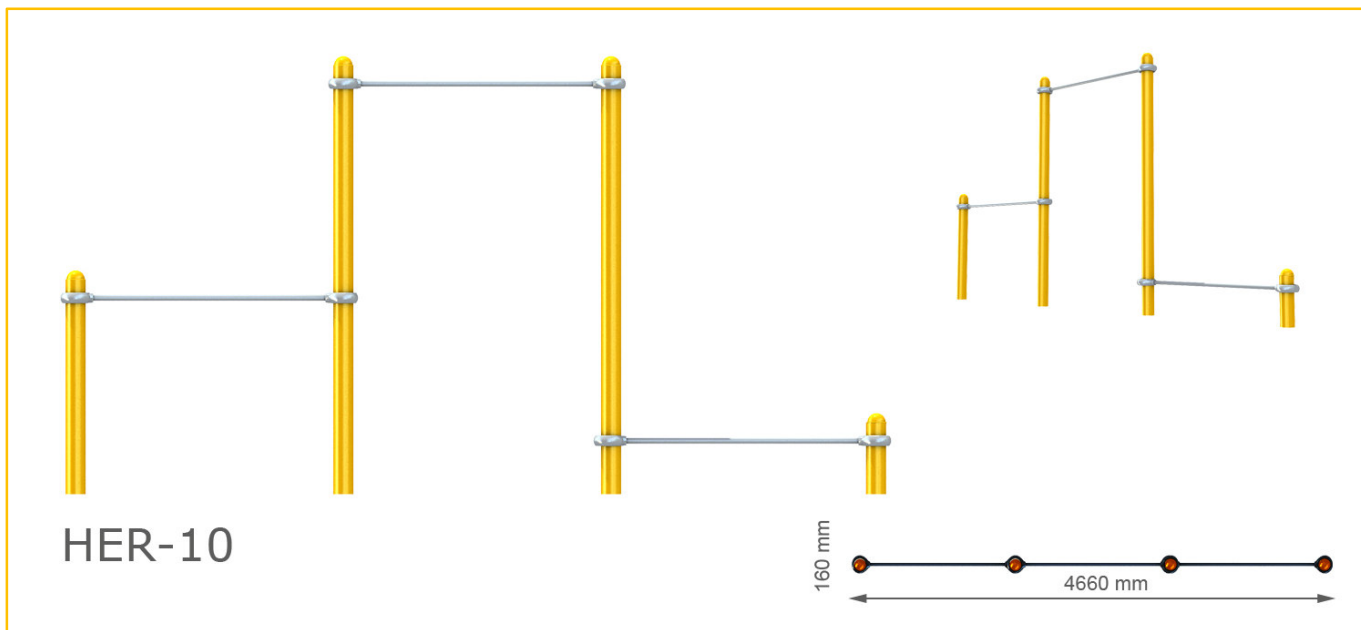



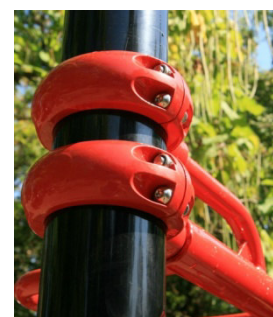



Die Anlagen sind auf schwere Belastung ausgelegt und bieten bis zu 16 Stationen für individuelles Training











 <p>SN01 Rudergät Maße: 1319 x 930 x 1165 mm Sicherheitsbereich: 4319 x 3930 mm</p>	<p>Der elegante Look von gebürstetem Edelstahl ist ideal für repräsentative Lokationen</p> 	 <p>SN03 Cross Trainer Maße: 1050 x 500 x 1300 mm Sicherheitsbereich: 4050 x 3500 mm</p>
<p>Rudergät</p>		<p>Cross Trainer</p>
 <p>SN04 Beinpresse Maße: 1550 x 895 x 2070 mm Sicherheitsbereich: 4550 x 3895 mm</p>	 <p>SN05 Surfer Maße: 1030 x 820 x 1300 mm Sicherheitsbereich: 4030 x 3820 mm</p>	 <p>SN06 Brustpresse/Latzug Kombi Maße: 2375 x 1007 x 2080 mm Sicherheitsbereich: 5375 x 4007 mm</p>
<p>Beinpresse</p>	<p>Surfer</p>	<p>Brustpresse/Latzug</p>

 <p>SN07 Tai Chi Räder Maße: 1160 x 1040 x 1440 mm Sicherheitsbereich: 4160 x 4040 mm</p>	 <p>SN08 Twister Maße: 1450 x 785 x 1730 mm Sicherheitsbereich: 4450 x 3785 mm</p>	 <p>SN09 Air Walker Maße: 1150 x 500 x 1465 mm Sicherheitsbereich: 4150 x 3500 mm</p>
<p>TaiChi Räder</p>	<p>Twister</p>	<p>Air Walker</p>
 <p>SN09 Duo Air Walker Doppelgerät Maße: 1735 * 410 * 1250 mm Sicherheitsbereich: 4735 + 3410 mm</p>	<div data-bbox="609 815 1015 1182" style="border: 2px solid blue; border-radius: 15px; padding: 10px; background-color: #00aaff; color: white; text-align: center;"> <p>Die extrem widerstandsfähigen Edelmetallanlagen sind besonders für sehr feuchte Umgebungen geeignet</p> </div> 	 <p>SN10 Fahrrad Maße: 1050 x 500 x 1300 mm Sicherheitsbereich: 4050 x 3500 mm</p>
<p>Air Walker Doppelgerät</p>		<p>Fahrrad</p>
 <p>SN11 Massagestation Hüfte/Rücken Maße: 1427 x 795 x 1455 mm Sicherheitsbereich: 4427 x 3795 mm</p>		 <p>3w1 Twister/AirWalker/Surfer Kombi Maße: 2550 x 784 x 1470 mm Sicherheitsbereich: 5550 x 3784 mm</p>
<p>Massagestation</p>		<p>Twister/Air Walker/Surfer</p>

 <p>HST-01 Push chair</p>	 <p>HST-02 Pull chair</p>	 <p>HST-03 Double leg massager</p>
<p>Brustpresse</p>	<p>Latzug</p>	<p>Massagestation Bein</p>
 <p>HST-06 Double pull up rack</p>	 <p>HST-07 High bars</p>	 <p>HST-08 Low bars</p>
<p>Klimmzug Stangen doppelt</p>	<p>Reck</p>	<p>Trainingsstangen niedrig</p>
 <p>HST-09 Gymnastic goat</p>	 <p>HST-11 Triple twister</p>	 <p>HST-12 Double gym bars</p>
<p>Gymnastik Bock</p>	<p>Dreifach Twister</p>	<p>Gymnastikstangen</p>

 <p>HST-13 Ladder with pull up bar</p>	 <p>HST-14 Ladder</p>	 <p>HST-15 Horizontal ladder</p>
<p>Leiter mit Klimmzugstange</p>	<p>Leiter</p>	<p>Horizontalleiter</p>
 <p>HST-16 Double Tai Chi wheels</p>	 <p>HST-17 Triple pull up bars</p>	 <p>HST-18 Double big training wheel</p>
<p>Tai Chi Räder doppelt</p>	<p>Dreifach-Klimmzugstangen</p>	<p>Großes Trainingsrad doppelt</p>
 <p>HST-19 Obstacle course</p>		 <p>HST-20 Information board</p>
<p>Hindernisparcours</p>		<p>Informationstafel</p>



MAL-01

Miniature bicycle

Dimensions: 790 x 378 x 1137 mm

Safety zone: 3790 x 3280 mm

Fahrradtrainer

Spielerisch zu mehr
 Bewegung. Fitness für die
 ganze Familie



MAL-02

Miniature surfer

Dimensions: 1618 x 752 x 1225 mm

Safety zone: 4618 x 3752 mm

Surfer



MAL-03

Miniature swing

Dimensions: 1310 x 638 x 1225 mm

Safety zone: 4425 x 3638 mm

Beinschwinge



MAL-04









Miniature Tai Chi wheels

Dimensions: 1113 x 960 x 955 mm

Safety zone: 4113 x 3960 mm

Tai Chi Räder

Behindertengerecht - Barrierefreie Serie

 <p>THJ-D01N Brustpresse - behindertengerecht</p>	 <p>THJ-D02N Latzug - behindertengerecht</p>	 <p>THJ-D03N Handsurfer - behindertengerecht</p>
Brustpresse	Handrolle	Handsurfer
 <p>D21N Stepper - behindertengerecht</p>	 <p>THJ-D26N Armzug - behindertengerecht</p>	 <p>WD-5008AH Handle boat Dimensions: 1275 x 1030 x 800 mm Safety zone: 4300 x 4100 mm</p>
Stepper	Armzug	Ruderboot
 <p>WD-5006AH Flat walker Dimensions: 1035 x 805 x 1315 mm Safety zone: 4050 x 3900 mm</p>	 <p>THJ-Kombi 4 in 1 Kombigerät - rollstuhlgerecht</p>	 <p>THJ-Kombi 4 in 1 Kombigerät - rollstuhlgerecht</p>
Walker – sitzend	4 in 1 Kombigerät	

Serie mit verstellbaren Gewichten



HE-1

Chest press

Dimensions: 1270 x 1113 x 1599 mm

Safety zone: 4265 x 4110 mm

Brustpresse



HE-2

Push up

Dimensions: 1260 x 1092 x 2007 mm

Safety zone: 4265 x 4092 mm

Push up



HE-3

Pull up

Dimensions: 1320 x 1262 x 1688 mm

Safety zone: 4320 x 4250 mm

Pull up



HE-4

Pull down

Dimensions: 1450 x 1585 x 2448 mm

Safety zone: 4450 x 4580 mm

Pull down



HE-5

Pec fly

Dimensions: 1449 x 1526 x 2070 mm

Safety zone: 4449 x 5427 mm

Brustfliege



HE-6

Calf

Dimensions: 1320 x 1100 x 1674 mm

Safety zone: 4320 x 4100 mm

Wadentrainer



HE-7

Leg extension

Dimensions: 1320 x 1120 x 1689 mm

Safety zone: 4320 x 4120 mm

Beintrainer



HE-8

Squat

Dimensions: 1391 x 1113 x 1689 mm

Safety zone: 4450 x 4115 mm

Kniebeuge



HE-9

Bench press

Dimensions: 1270 x 1295 x 1216 mm

Safety zone: 4270 x 4295 mm

Drückbank

Wir planen Ihren Wunsch-Fitnesspark:

Unsere erfahrenen Mitarbeiter stellen Ihnen ein gerne einen auf Ihre Wünsche und Zielgruppe abgestimmten Park mit Trainingsgeräten zusammen. Wir planen gerne die optimale Platzierung und praxisgerechte Anordnung der Geräte. Wir kümmern uns um Zusammenstellung sinnvoller Gerätekombinationen und um die Einhaltung der erforderlichen Sicherheitsbereiche.

Auf Wunsch fertigen wir die **Informations- und Werbetafeln** für Ihr Trainingsgelände, erarbeiten gemeinsam mit Ihnen den Inhalt und die Textierung. Ergänzendes Equipment wie passende **Parkbänke, Abfallkörbe** etc. bieten wir auf Anfrage gerne mit an.

Gerne begleiten wir Sie auch bei der Parkeröffnung und unterstützen bei der Durchführung von Eröffnungsveranstaltungen.



So finden Sie uns:

InnoFit GmbH:

Dammstraße 19

2301 Mühlleiten

+43 (0) 664 4444332

info@innofit.at

www.innofit.at

